

# BEDIENUNGSANLEITUNG DIESELLOKOMOTIVE D.141

Istruzioni d'uso per la locomotiva Diesel Gruppo D.141

Manuel d'utilisation pour locomotive diesel BR D.141

Instruction sheet for Diesel Locomotive BR D.141

PluX22

# 52452 Gleichstrom DC 0-12 V

Taste / Chiavi / Touches / Key	Funktion / Funzione / Fonctions / Function			
F0	Licht	Luci	Éclairage	Light
F1	Vorwärmgerät	Preriscaldatore	Préchauffeur	Preheater
F2	Heizung	Riscaldamento	Chauffage	Heater
F3	Motor	Sound motori e frenata	Bruit moteur	Engine
F4	Pfeiffe	Fischio	Sifflet	Whistle
F5	Zugbeleuchtung: Lok zieht	Illuminazione Loco: in tradotta	Éclairage du train: la locomotive tire	Train lighting: Engine pulling
F6	Zugbeleuchtung: Lok schiebt	Illuminazione Loco: in spinta	Éclairage des trains: la locomotive pousse	Train lighting: Engine pushing
F7	Kuppeln	Aggancio/Sgancio	Atteler/Déteiler	Coupling
F8	Rangiergang	Velocità di manovra	Vitesse de manœuvres	Switching gear
F9	Führerpultbeleuchtung	Luce della scrivania del conducente	Éclairage du bureau conducteur	Driver's desk lighting
F10	Führerstandsbeleuchtung	Luce in cabina	Éclairage cabine du conducteur	Cab light
F11	Funk 1	Radio 1	Radio 1	Radio Chatter 1
F12	Funk 2	Radio 2	Radio 2	Radio Chatter 2
F13	Funk 3	Radio 3	Radio 3	Radio Chatter 3
F14	Bahnhofsdurchsage 1	Annunci stazione: treno in transito	Annonces de la station	Station Announcement 1
F15	Bahnhofsdurchsage 2	Annunci stazione: treno in transito	Annonces de la station	Station Announcement 2
F16	Schienenstöße	Transito su scambi	Bruit des joints de rails	Clickety-Clack
F17	Kurvenquietschen	Stridio in curva	Bruit de grincement dans les courbes	Curve squeal
F18	Benzinpumpe	Pompa del carburante	Pompe à fuel	Fuel pump
F19	Führerstandstür	Porta cabina	Porte	Door open/close
F20	Führerstandsfenster	Finestra	Fenêtre	Window open/close
F21	Lautstärkeregelung	Regolazione volume Sound	Réglage du volume	Volume regulator
F22	Soundfader	Soundfader	Soundfader	Soundfader

## Hinweis:

Einige PIKO Modelle können mit einem Pufferkondensator auf der Lokplatte ausgerüstet werden. Die Kapazität des Kondensators richtet sich nach den jeweiligen Vorgaben des verwendeten Decoders. Wenden Sie sich deshalb bitte bei Anfragen zu möglichen Pufferkondensatoren an den jeweiligen Decoderhersteller.

Alcuni modelli PIKO possono essere dotati di un condensatore di protezione sulla piastra della locomotiva. La capacità del condensatore varia in base alle raccomandazioni del produttore del decoder utilizzato. In caso di domande su questo condensatore di protezione, si prega di contattare il produttore del decoder utilizzato.

Certains modèles PIKO peuvent être équipés d'un condensateur de protection sur la platine de la locomotive. La capacité du condensateur varie alors selon les préconisations du fabricant du décodeur utilisé. En cas de questions concernant ce condensateur de protection veuillez- vous adresser au fabricant du décodeur utilisé.

Some PIKO models are equipped with a buffer condenser on the circuit board. The capacity of the condenser depends on the respective requirements of the applied decoder. For requests about suitable buffer condensers please contact the respective decoder manufacturer.

Wichtige Informationen sind in der Verpackung und in der Anleitung enthalten.

Bitte bewahren Sie diese auf.

### Gehäusedemontage:

Smontaggio della carrozzeria  
Démontage de la caisse  
Body disassembly

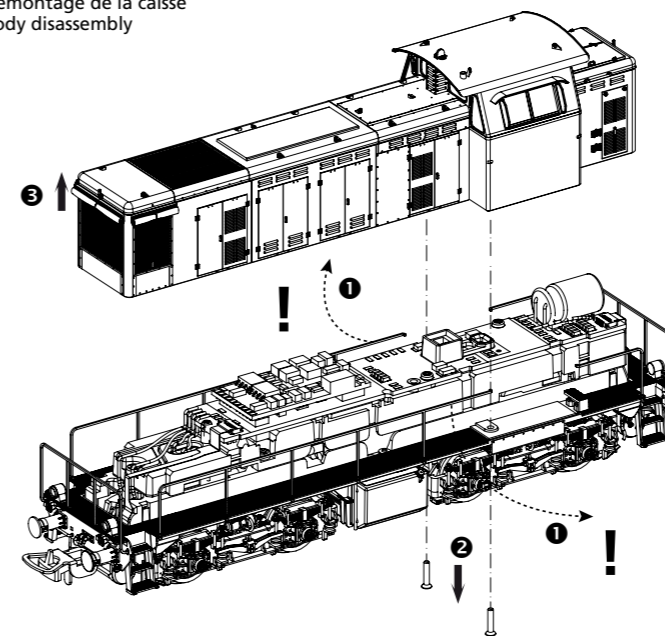

! Handstangen etwas abspreizen! /  
Allarga un po' i corrimano! /  
Écartez un peu les mains courantes! /  
Spread the hand poles a little bit!

### Führerhausdemontage:

Smontaggio della cabina  
Démontage de la cabine de conduite  
Driver's cab disassembly

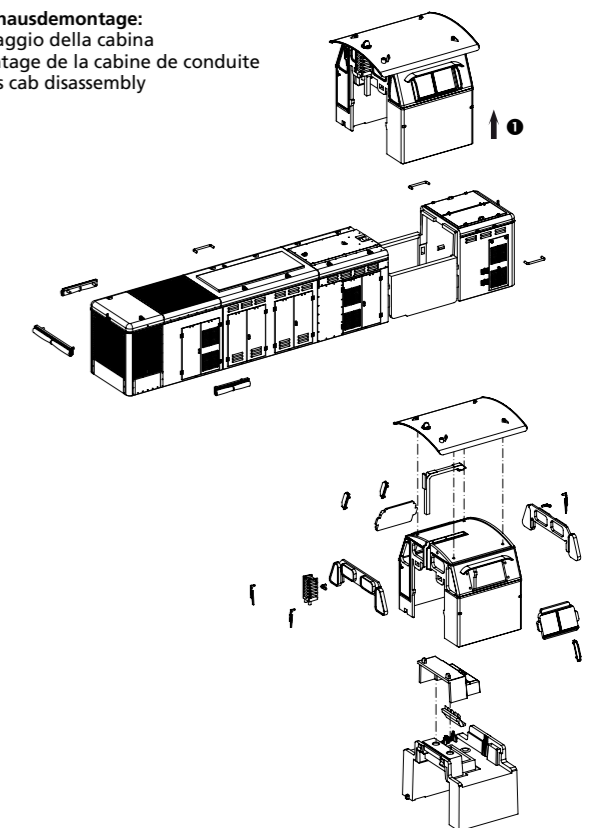

### Leiterplatte + Motor ausbauen:

Rimuovere la scheda elettronica + il motore /  
Démonter la carte de circuit imprimé + moteur  
Remove main board+motor

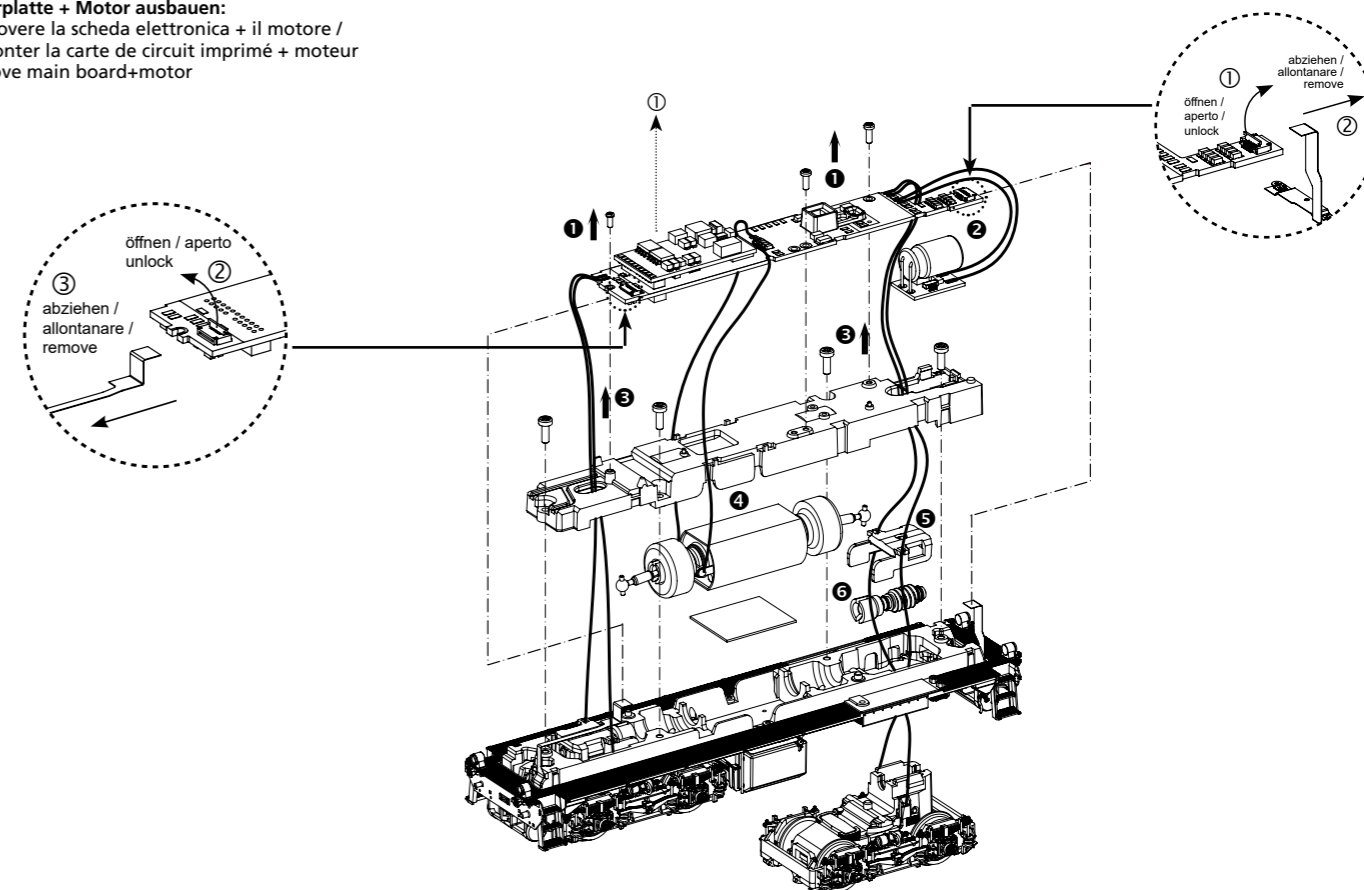

# ERSTZATEILE DIESELLOKOMOTIVE BR D.141

Ricambi locomotiva diesel • Spare parts for Diesel Locomotive

Bei Ersatzteilanforderung bitte immer die vollständige Ersatzteil-Nr. angeben

Per ordinare il pezzo di ricambio desiderato, scrivere il numero di articolo completo dell'estensione. • Please order the wanted spare part with the complete spare part item number.

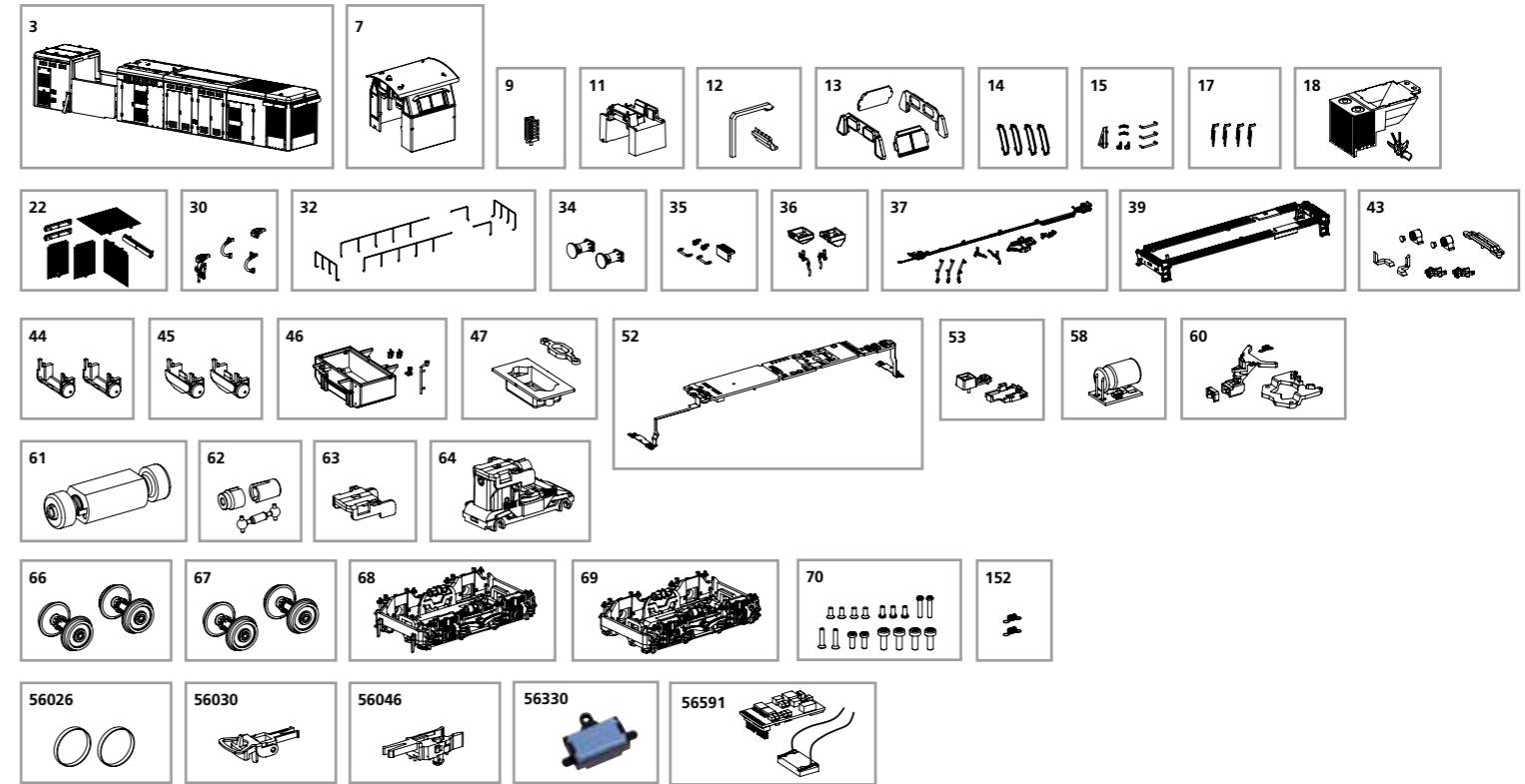
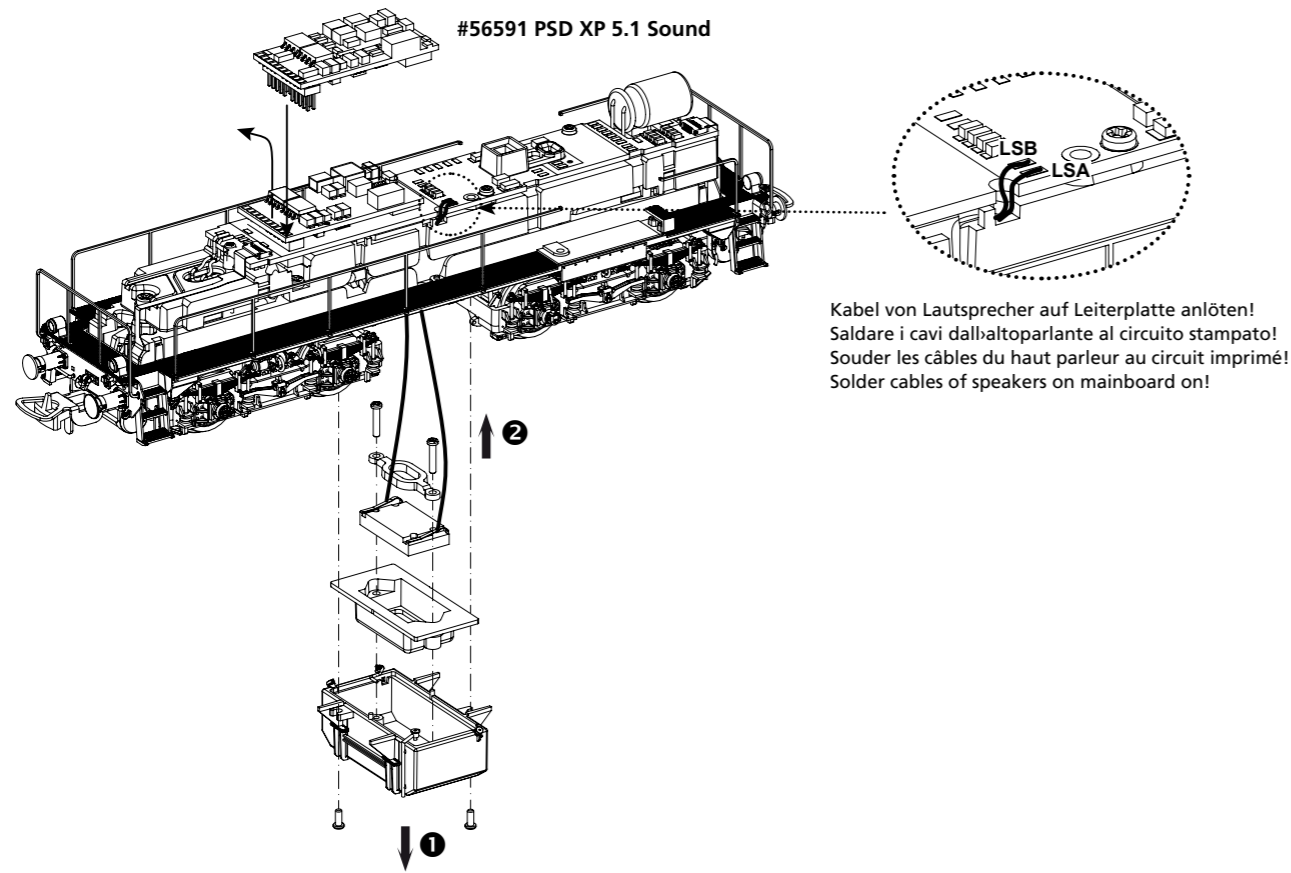

Bezeichnung / Description	ET-Nr. / spare part N°	PG*
Gehäuse komplett / Body, complete	52451-03	14
Führerhaus komplett / Driver cab, complete	52451-07	12
Auspuffverkleidung / Chimney	52440-09	7
Führerstand komplett / Driver desk complete	52440-11	10
Lichtleiter / Light bar	52440-12	6
Fenster / Window	52440-13	8
Windschild (4 Stück) / Windshield (4 pcs.)	52444-14	6
Stirnlampenhalter, Pfeife, Handstangen / Headlamp holder, whistle, handrails	52440-15	9
Scheibenwischer (4 Stück) / Windscreen wiper (4 pcs.)	52444-17	8
Ventilator mit Schacht / Ventilator with shaft	52440-18	8
Kühlergrill mit Abdeckung / Radiator grill w cover	52451-22	11
Bremsschlauch, Kupplungshaken / Brake hose, coupling hook	52444-30	7
Handläufe / Handrails	52451-32	12
Puffer mit Pufferplatte / Buffer with buffer plate	52444-34	6
Anhebehaken, Handstange Front / Lifting Hook, Front Handle	52444-35	7
Sandkästen / Sandboxes	52444-36	7
Leitungen, Schwingungsdämpfer Umlauf / Lines, Vibration damper walkway	52444-37	8
Umlauf / Walkway	52451-39	8
Lampe mit Lampenhalter / Lamp with lamp holder	52444-43	9
Kessel offen (2 Stück) / Boiler open (2 pcs.)	52444-44	7
Kessel geschlossen (2 Stück) / Boiler closed (2 pcs.)	52444-45	7
Tank / Tank	52444-46	8
Halter Lautsprecher / Holder Loudspeaker	52440-47	7

Bezeichnung / Description	ET-Nr. / spare part N°	PG*
Leiterplatte komplett / PCB complete	52440-52	15
Lichtmaske, Halter Speicher PCB / Light mask, Memory PCB holder	52440-53	8
Speicher PCB / Memory PCB	52680-58	15
Kupplungsschacht, Abdeckung, Feder / Coupler, Cover, Spring	52440-60	8
Motor komplett / Motor, complete	52440-61	14
Kardanwelle + Buchsen / Cardanas + bussen	52440-62	7
Getriebeklammer / Gearbox clamp	52440-63	6
Getriebe / Gearbox	52444-64	12
Radsatz mit Zahnrad (2 Stück) / Wheelset w gearwheel (2 pcs.)	52440-66	10
Radsatz mit Zahnrad und Haftreifen (2 Stück) / Wheelset w gearwheel + friction tyres	52440-67	11
Drehgestell vorne komplett / Bogie front, complete	52444-68	10
Drehgestell hinten komplett / Bogie rear, complete	52444-69	10
Schrauben (17 tlg.) / Set of screws (17 pcs.)	52440-70	7
Kupplungsfeder (2 Stück) / Coupling spring (2 pcs.)	96838A-152	5
<b>ET aus unserem Standard-Programm / Spare parts standard range</b>		
Haftreifen (10 Stck.) / Friction tyres (set of 10)	56026	
Kupplung, vollst. (2 Stck.) / Coupling, complete (set of 2)	56030	
HO PIKO Kurzkupplung (4 Stück) / HO PIKO short Coupling (set of 4)	56046	
Ersatzlautsprecher / Replacement loudspeaker	56330	
PIKO SmartDecoder XP 5.1 Sound / PIKO SmartDecoder XP 5.1 Sound	56591	

\*Preisgruppe \*price category

